

MANUEL D'UTILISATION

1. DESCRIPTION

Le module de commande intelligent NOUS B6Z ZigBee Mini (ci-après dénommé « l'interrupteur ») permet de gérer l'arrêt automatique et manuel des appareils électriques d'une pièce, à distance via Internet, grâce à l'application Nous Smart Home installée sur un smartphone ou une tablette. La communication avec l'interrupteur est configurée via un serveur distant utilisant le protocole P2P, grâce à un adaptateur ZigBee sans fil.

L'interrupteur est doté d'un bouton mécanique et d'un indicateur global d'état. L'appareil est équipé d'un relais électromécanique.

Il est conçu pour être installé derrière un interrupteur mural ou dans une boîte de jonction/de montage où l'espace est limité, permettant ainsi de rendre « intelligent » presque n'importe quel interrupteur ou prise et de l'intégrer à un écosystème Zigbee. Zigbee 3.0 offre une communication sans fil fiable, une faible consommation d'énergie (jusqu'à 1 W) et la prise en charge des réseaux maillés.

IMPORTANT : Vous aurez besoin d'une passerelle/d'un concentrateur ZigBee compatible Tuya, Nous E1, Nous E7, Nous E15 ou autre.

La connexion d'un commutateur à Internet ne peut être garantie dans tous les cas, car elle dépend de nombreuses conditions : la qualité du canal de communication et des équipements réseau intermédiaires, la marque et le modèle de l'appareil mobile, la version du système d'exploitation, etc. (et peut ne pas toujours dépendre du bon fonctionnement du commutateur ou de la passerelle/du concentrateur ZigBee).

CARACTÉRISTIQUES DE L'APPAREIL :

- Canal unique (1 canal, sans PM)
- Contrôle Bluetooth. Une fois l'application et l'interrupteur appairés, même si le téléphone et l'interrupteur sont hors ligne, vous pouvez allumer/éteindre l'interrupteur intelligent via l'application jusqu'à une distance de 10 mètres.
- Commande manuelle du module. Le module peut être allumé ou éteint en appuyant sur le bouton situé sur le boîtier. Cela permet de vérifier le fonctionnement du système immédiatement après l'installation.
- Contrôle de groupe. Plusieurs modules peuvent être configurés pour un contrôle de groupe, vous permettant de contrôler plusieurs appareils d'un simple clic.
- Fonction de mémorisation en cas de coupure de courant. Permet à l'appareil de sauvegarder et de restaurer les paramètres précédents après une coupure de courant. Vous pouvez activer, désactiver ou restaurer cette fonction dans l'application.

2. SPÉCIFICATIONS

Modèle	NOUS B6Z
Canal	1
compteur d'énergie	Non

Réseau	Zigbee 3.0, 802.15.4
Gamme de fréquences	2400-2483 MHz
Puissance d'émission maximale	10 dBm
Puissance de sortie	Max. : 8 A, 2 000 W, 100-240 V CA ; Max. : 5 A, 150 W, 30 V CC
Puissance d'entrée	100-240 V CA, 50/60 Hz
Consommation électrique en veille	<1W
Protection contre les surcharges	Non
Sécurité	WAP/WAP2, WEP/TKIP/AES
Cryptage	WEP/TKIP/AES
Température de fonctionnement	-20°C ~ 40°C
Taille et poids du produit	29 × 34 × 17 mm, 21 g

3. SCHÉMA DE CONNEXION ET FONCTIONNEMENT DE L'APPAREIL



- SW** Borne d'entrée de l'interrupteur (commandant « O »)
- O** borne de sortie du circuit de charge
- I** borne d'entrée du circuit de charge
- N** Borne neutre
- L** Borne sous tension (110-240 V)

Types de connexion

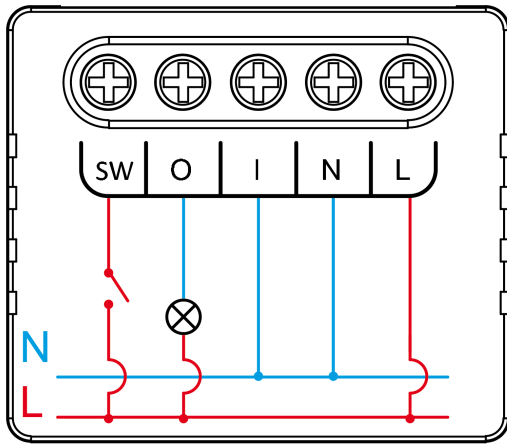

NOUS B6Z
1 SWITCH

1. Avec un seul interrupteur (lumière ordinaire)

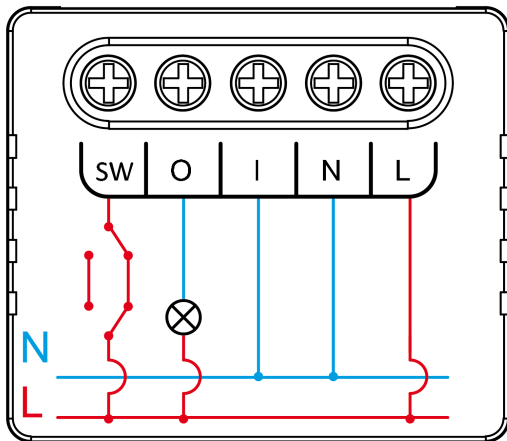

NOUS B6Z
2 SWITCHES

2. Avec deux interrupteurs (circuit d'éclairage d'escalier)

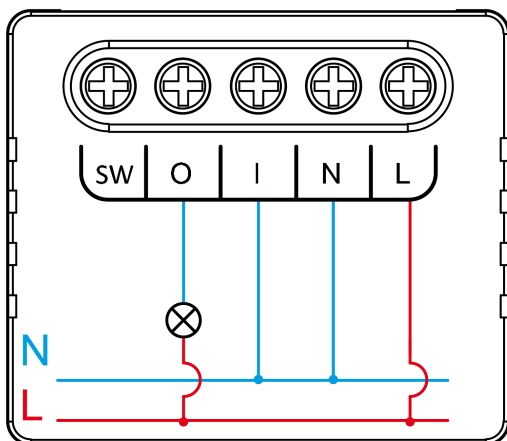

NOUS B6Z
OUTLET

3. Sans interrupteur (prise)

Types de connexion - connexion analogique, coupure du conducteur de phase

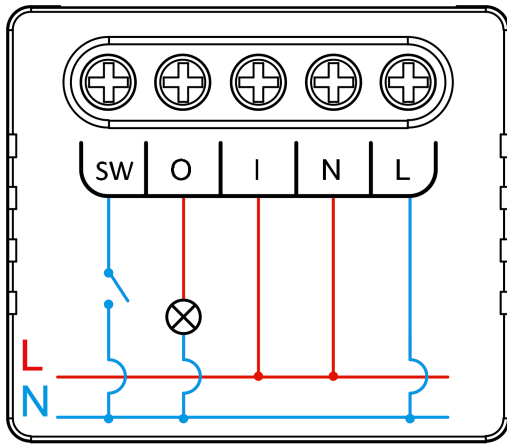

NOUS B6Z
1 SWITCH

1. Avec un interrupteur (éclairage classique)

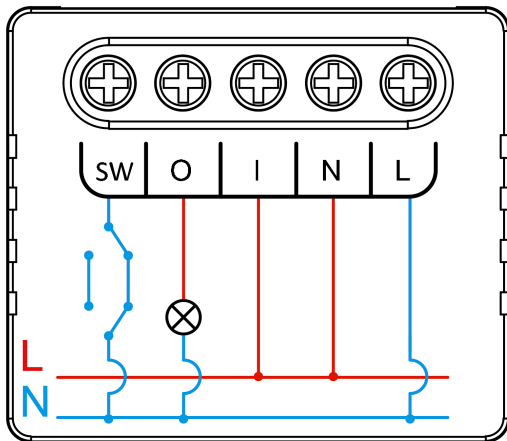

NOUS B6Z
2 SWITCHES

2. Avec deux interrupteurs (circuit d'éclairage d'escalier)

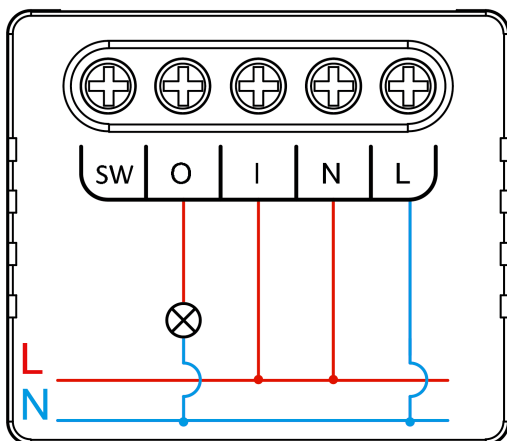

NOUS B6Z
OUTLET

3. Sans interrupteur (prise)

4. SÉCURITÉ ET PRÉCAUTIONS

- Lisez attentivement ce manuel.
- Utilisez le produit dans les limites de température et d'humidité spécifiées dans la fiche technique.

- Ne pas installer le produit à proximité de sources de chaleur telles que des radiateurs, etc.
- Ne laissez pas l'appareil tomber et être soumis à des contraintes mécaniques.
- N'utilisez pas de détergents chimiques ou abrasifs pour nettoyer le produit. Utilisez plutôt un chiffon de flanelle humide.
- Ne pas dépasser la capacité spécifiée. Cela pourrait provoquer un court-circuit et un choc électrique.
- Ne démontez pas vous-même le produit ; le diagnostic et la réparation de l'appareil doivent être effectués uniquement dans un centre de service agréé.

5. CONNEXION

Pour connecter l'appareil Nous, vous avez besoin d'un smartphone Android ou iOS sur lequel l'application Nous Smart Home est installée. Cette application mobile est gratuite et disponible au téléchargement sur le Play Store et l'App Store. Le code QR de l'application est indiqué ci-dessous :



Après l'installation du programme, pour son bon fonctionnement, il est nécessaire de lui accorder toutes les autorisations dans la section correspondante des paramètres du smartphone. Ensuite, vous devez créer un compte utilisateur pour ce programme.

Procédure de connexion de l'appareil au réseau Zigbee :

1	Connectez votre smartphone au point d'accès qui servira à connecter l'appareil (votre hub ZigBee devrait déjà être connecté à l'application) . Assurez-vous que la fréquence du réseau est de 2,4 GHz ; sinon, l'appareil ne se connectera pas, car les hubs ZigBee ne sont pas compatibles avec les réseaux Wi-Fi 5 GHz (le hub ZigBee Nous E15 est universel et fonctionne en 2,4/5 GHz).
2	Connectez l'appareil au réseau. Si le voyant global ne clignote pas rapidement, appuyez sur le bouton pendant 5 à 7 secondes pour réinitialiser les paramètres d'usine de la prise connectée .
3	Ouvrez l'application Nous Smart Home et cliquez sur le bouton pour ajouter un nouvel appareil
4	Une fenêtre de recherche automatique s'affichera, vous invitant à ajouter un nouvel appareil. Confirmez la connexion et lancez l'appairage.
5	Si la recherche automatique ne détecte pas votre appareil, vous pouvez le sélectionner manuellement dans la liste des appareils.

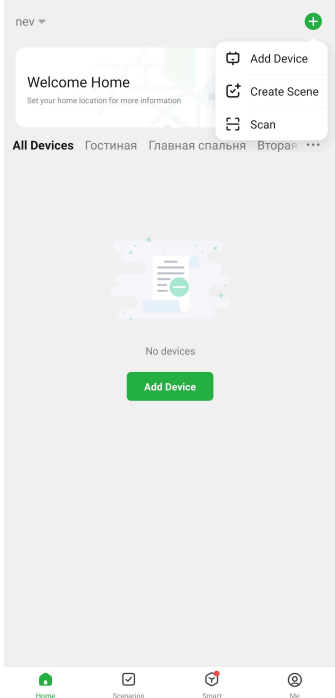
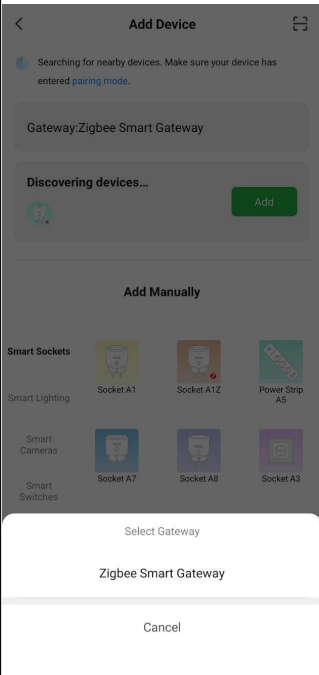
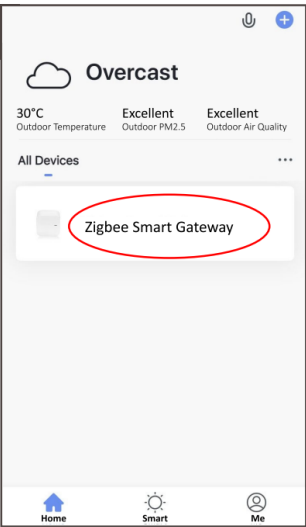
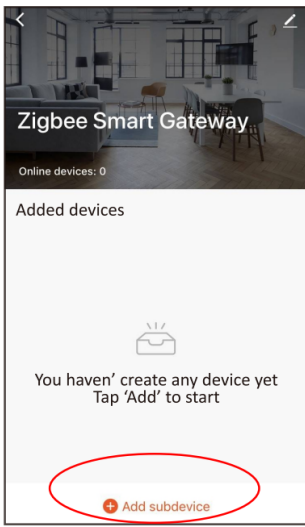
	
6	Dans l'onglet « Ajouter manuellement », sélectionnez la catégorie « Interrupteurs intelligents », puis le modèle « Nous B6Z », comme indiqué dans la figure ci-dessus ;
7	Dans la fenêtre qui s'ouvre, sélectionnez « étape suivante » et cliquez sur le bouton « Suivant » ;
8	Connexion au hub Zigbee
	
8	Une fenêtre apparaîtra indiquant le niveau de connexion réseau et ajoutant l'utilisateur actuel du programme à la liste des appareils :
9	Une fois la procédure terminée, une fenêtre s'affichera vous permettant de définir le nom de l'appareil et de choisir la pièce où il se trouve. Ce nom sera également utilisé par Amazon Alexa et Google Home.
10	Pour supprimer toutes les données de la prise connectée, dans le menu de l'appareil, vous devez sélectionner « Supprimer l'appareil », puis « Désactiver et supprimer toutes les données ».
<p>Lorsque l'appareil est supprimé de la liste des appareils de l'utilisateur de l'application, les paramètres de la prise connectée sont réinitialisés aux valeurs d'usine et il est nécessaire de répéter la procédure de connexion au réseau Wi-Fi. Si le mot de passe du point d'accès Wi-Fi a été saisi incorrectement, une fenêtre « Échec de la connexion Wi-Fi » s'affiche dans l'application après l'expiration du délai, avec des instructions détaillées pour résoudre le problème.</p>	

Comment connecter votre appareil à Alexa :

1	Connectez-vous avec votre compte Alexa et votre mot de passe (si vous n'êtes pas déjà connecté, inscrivez-vous d'abord) ; Une fois connecté, cliquez sur le menu dans le coin supérieur gauche, puis sur « Paramètres » et sélectionnez « Configurer un nouvel appareil » ;
---	---

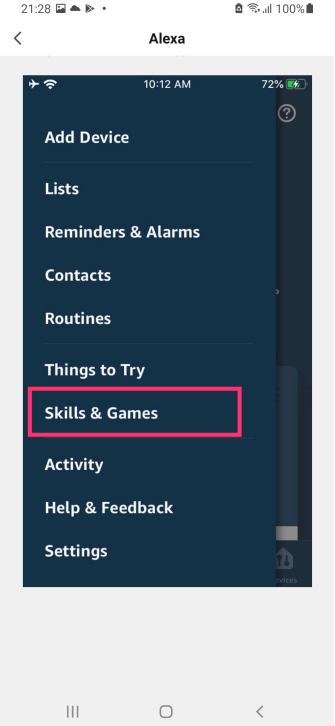
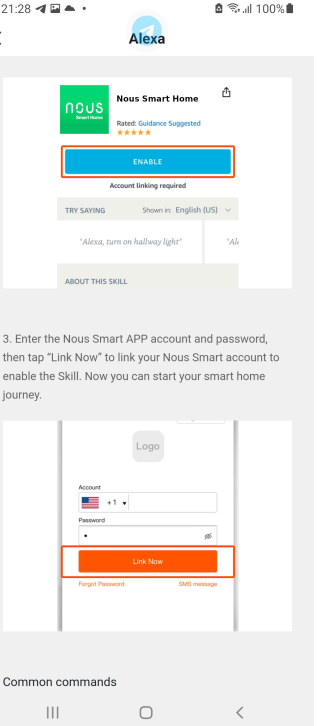
2	Sélectionnez « Compétences » dans la barre d'options, puis recherchez « NOUS Smart Home » dans la barre de recherche ; dans les résultats de la recherche, sélectionnez NOUS Smart Home, puis cliquez sur Activer.
3	Saisissez le nom d'utilisateur et le mot de passe que vous avez enregistrés précédemment (ce compte est uniquement pris en charge aux États-Unis) ; lorsque la page correcte s'affiche, cela signifie que votre compte Alexa est lié à votre compte NOUS Smart Home.
	 <p>3. Enter the Nous Smart APP account and password, then tap "Link Now" to link your Nous Smart account to enable the Skill. Now you can start your smart home journey.</p>
4	<p>Découverte des appareils : Dites à Echo : « Echo (ou Alexa), ouvre mes appareils. » Echo recherchera alors les appareils ajoutés dans l'application NOUS Smart Home. L'affichage des résultats prendra environ 20 secondes. Vous pouvez également cliquer sur « Ouvrir les appareils » dans l'application Alexa pour afficher les appareils trouvés.</p> <p>Remarque : « Echo » est l'un des noms d'activation possibles. Il peut s'agir de l'un des trois noms suivants (paramètres) : Alexa, Echo ou Amazon.</p>
5	<p>Liste des compétences prises en charge L'utilisateur peut contrôler les appareils avec les instructions suivantes : Alexa, allume [appareil] Alexa, éteins [appareil]</p>
<p>Attention : le nom de l'appareil doit correspondre à celui de l'application NOUS Smart Home.</p>	